

ГОСУДАРСТВЕННЫЙ СТАНДАРТ СОЮЗА ССР

Сборочные единицы и детали трубопроводов
ПЕРЕХОДЫ С ФЛАНЦАМИ НА P_y св. 10 до 100 МПа
(св. 100 до 1000 кгс/см²)

Конструкция и размеры

Assembly units and pipeline parts.

Flanged fillets

for $P_{ном}$ 9,81—98,1 МПа (100—1000 кг/см²).

Construction and dimensions

ГОСТ

22806—83

ОКП 36 4700

Дата введения 01.01.85

1. Настоящий стандарт распространяется на переходы с резьбовыми фланцами для трубопроводов с линзовым уплотнением, применяемых на предприятиях отраслей нефтехимической промышленности и для производства минеральных удобрений, на P_y св. 10 до 100 МПа (св. 100 до 1000 кгс/см²) и $D_y \times D'_y$ от 10×6 до 200×150 мм при температуре среды от минус 50 до плюс 510 °С.

2. Конструкция и размеры переходов должны соответствовать указанным на черт. 1, 2 и в таблице.

(Измененная редакция, Изм. № 1).

3. Присоединительные резьбовые концы — по ГОСТ 9400—81.

4. Технические требования — по ГОСТ 22790—89.

Издание официальное

Настоящий стандарт не может быть полностью или частично воспроизведен, тиражирован и распространен без разрешения Госстандарта СССР

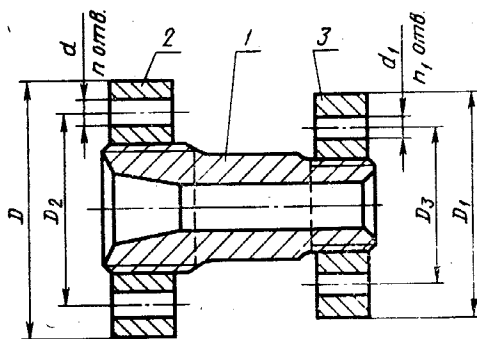

1 — переход; 2 — фланец по ГОСТ 9399—81;
3 — фланец по ГОСТ 9399—81

Черт. 1

Поз. 1. Переход

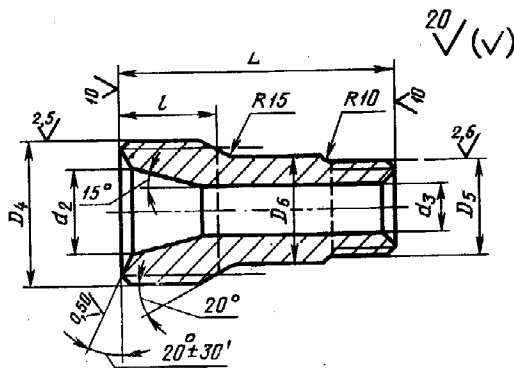

Черт. 2

Размеры в мм

Условные проходы $D_y \times D'_y$	Исполнение детали	D	D_1	D_2	D_3	d	n	d_1	n_1
10×6	4	95	70	60	42	18	3	16	3
	2	105	95	68	60			18	
25×6	4					115	70	80	42
	2								
	3								
	4								
25×10	2	115	95	80	60	22	4	18	3
	3								
	4								
25×15	2	115	105	80	68	22	4	18	3
	3								
	4								
32×6	2	135	70	95	42	24	6	16	3
	3								
	4								
32×10	2	135	95	95	60	24	6	18	3
	3								
	4								
32×15	2	135	105	95	68	24	6	18	3
	3								
	4								
32×25	2	135	115	95	80	24	6	22	4
	3								
	4								

Размеры в мм

Условные проходы $D_y \times D'_y$	D_1	D_2	D_3	d_2	d_1	L	l	Масса перехода с фланцами, кг, не более
10×6	M24×2	M14×1,5	16	10	6	100	28	1,6
15×10	M33×2	M24×2	26	15	10	110	35	2,5
25×6	M42×2	M14×1,5	16	25	6	120		40
	M48×2					130	3,8	
25×10	M42×2	M24×2	26	25	10	120	35	3,2
	M48×2					130	40	4,5
25×15	M42×2	M33×2	35	25	15	120	35	3,6
	M48×2					130	40	4,8
32×6	M56×3	M14×1,5	16	25	6	150	50	3,7
								M64×3
32×10	M48×2	M24×2	26	25	10	130	40	4,4
	M56×3					150	50	6,8
	M64×3					150	50	6,4
32×15	M48×2	M33×2	35	25	15	130	40	4,7
	M56×3					150	50	7,2
	M64×3					150	50	7,2
32×25	M48×2	M42×2	44	25	25	130	40	5,4
	M56×3					150	50	7,7
	M64×3	M48×2	50			150	50	9,1

Продолжение

Размеры в мм

Условные проходы $D_y \times D'_y$	Исполненные детали	D	D_1	D_2	D_3	d	n	d_1	n_1
40×15	3	165	105	115	68	24	6	18	3
	4	200		145		29			
40×25	3	165	115	115	80	24		22	4
	4	200	135	145	95	29			
40×32	2	165	165	115	115	24		24	6
	3			145		29			
	4	200	145	95	29				
50×32	2	225	165	135	170	95		24	4
	3			145		115			
	4	200	145	95	29				
50×40	2	225	200	170	170	145	29	6	
	3			115		115			33
	4	200	145	95	29				
65×40	2	245	165	170	185	33	24	6	
	3			115		115			36
	4	260	195	145	36				
65×50	2	225	200	170	170	33	29	6	
	3			185		185			33
	4	245	225	195	170	36			
80×50	1	245	200	185	145	33	29	6	
	2			195		195			36
	3	290	225	220	170	39			
80×65	4	300	225	235	170	39	8	33	
	1	245	245	185	185	33	6		
	2	260	260	195	195	36		8	
	4	300	260	235	195	39	36		

Размеры в мм

Условные проходы $D_y \times D'_y$	D_4	D_3	D_0	d_2	d_3	L	l	Масса перехода с фланца-ми, кг, не более
40×15	M64×3	M33×2	35			15	50	7,1
	M80×3						55	11,4
40×25	M64×3	M42×2	44	40		25	50	7,7
	M80×3	M48×2	50				55	13,1
40×32	M64×3		M56×3	58	32		50	8,7
		M80×3		66			55	11,7
50×32	M80×3	M48×2	50	40		32	55	15,9
			M56×3				58	60
50×40	M80×3	M64×3	66	40		40	65	20,7
			M100×3				82	60
50×40	M100×3	M80×3	82	40		40	55	15,2
			M64×3				66	60
65×40	M110×3	M80×3	82	40		40	65	25,7
			M125×4				82	70
65×50	M100×3	M100×3	102	40		60	70	25,7
			M110×3				82	70
80×50	M110×3	M80×3	82	40		55	65	24,6
			M125×4				85	55
80×50	M135×4	M100×3	102	40		60	75	31,0
			M155×4				85	60
80×65	M110×3	M110×3	112	40		70	70	37,5
			M125×4				85	70
80×65	M135×4	M125×4	128	40		70	85	52,0
			M155×4				85	90

Продолжение

Размеры в мм

Условные проходы $D_y \times D_x$	Исполне- ние детали	D	D_1	D_2	D_3	d	n	d_1	n_1
100×50	1	260	200	195	145	36	6	29	6
	2	290		220		39			
	3	300	225	235	170	42	8		
	4	330		255					
100×65	1	260		195		36	6	33	
	2	290		220		39			
	3	300	245	235	185	8	36		
	4	330	260	255	195			42	
100×80	1	260	245	195	185	36	6	33	
	2	290	260	220	195	39			36
	3	300	290	235	220	42	39		
	4	330	300	255	235			8	
125×65	1	300	225	235	170	39	8	33	
	2	330		255		42			
	3	400	245	305	185	48		36	
	4	260	315	195	6				
125×80	1	300	245	235	185	39	8	33	
	2	330	260	255	195	42			36
	3	400	290	305	220	48		39	
	4	300	315	235	8				
125×100	1	300	260	235	195	39	8	36	
	2	330	290	255	220	42			6
	3	400	300	305	235	48		39	
	4	330	315	255	8				

Размеры в мм

Условные проходы $D_y \times D'_y$	D_4	D_5	D_6	d_3	d_4	L	l	Масса перехода с фланцами, кг, не более	
100×50	M125×4	M80×3	82	100	55	220	75	38,8	
	M135×4					240	85	43,3	
	M155×4	M100×3	102			60	270	90	52,5
	M175×6						105	68,3	
100×65	M125×4	M100×3	102		70		240	75	35,9
	M135×4						270	85	46,8
	M155×4	M110×3	112			300	90	59,3	
	M175×6	M125×4	128			105	78,7		
100×80	M125×4	M110×3	112	85	270	75	39,1		
	M135×4	M125×4	130			90	85	52,2	
	M155×4	M135×4	140		340	90	71,1		
	M175×6	M155×4	160			85	105	94,2	
125×65	M155×4	M100×3	105	70	270	90	48,8		
	M175×6					105	64,0		
	M190×6	M110×3	115		340	110	103,2		
	M215×6	M125×4	130			120	120,2		
125×80	M155×4	M110×3	115	120	300	90	52,6		
	M175×6	M125×4	130			90	105	70,9	
	M190×6	M135×4	140		340	110	112,5		
	M215×6	M155×4	160			85	120	132,7	
125×100	M155×4	M125×4	130	100	270	90	52,1		
	M175×6	M135×4	140			340	105	80,2	
	M190×6	M155×4	160		380	110	118,1		
	M215×6	M175×6	180			120	145,4		

Продолжение

Размеры в мм

Условные проходы $D_y \times D'_y$	Исполненные детали	D	D_1	D_2	D_3	d	n	d_1	n_1
150×80	1	400	245	305	185	48	8	33	6
	2		260	315	195			36	
	3	460	290	360	220	55		39	8
	4	480	300	380	235	59			
150×100	1	400	260	305	195	48	8	36	6
	2		290	315	220			39	
	3	460	300	360	235	55		42	8
	4	480	330	380	255	59			
150×125	1	400	300	305	235	48	8	39	8
	2		330	315	255			42	
	3	460	400	360	305	55		48	8
	4	480		380	315	59			
200×100	1	460	260	360	195	55	10	36	6
	2		480	290	380			220	
	3	570	300	460	235			39	
200×125	1	460	330	360	305	55	10	8	8
	2			480				380	
	3	570		460					
200×150	1	460	400	360	360	55	8	48	8
	2			480				380	
	3	570	460	460	360				

Размеры в мм

Условные проходы $D_y \times D'_y$	D_1	D_2	D_3	d_2	d_3	L	l	Масса перехода с фланцами, кг, не более		
150×80	M190×6	M110×3	115	150	100	85	340	110	94,0	
	M215×6	M125×4	130					90	380	120
	M240×6	M135×4	140			85	340			130
	M265×6	M155×4	160					155	219,5	
150×100	M190×6	M125×4	130	150	100	340	110	95,0		
	M215×6	M135×4	140					430	120	118,5
	M240×6	M155×4	160			155	130			178,6
	M265×6	M175×6	180					288,5		
150×125	M190×6	M155×4	160	150	120	380	110	121,8		
	M215×6	M175×6	180					430	120	150,0
	M240×6	M190×6	195			155	130			216,4
	M265×6	M215×6	220					270,7		
200×100	M240×6	M125×4	130	150	100	380	130	184,2		
	M265×6	M135×4	140					155	155	198,4
	M295×6	M155×4	160							288,1
200×125	M240×6			150	120	430	130	156,5		
	M265×6	M175×6	180					155	155	215,5
	M295×6	M190×6	195							333,1
200×150	M240×6	M190×6		150	150	430	130	191,7		
	M265×6	M215×6	220					155	155	245,8
	M295×6	M240×6	245							370,4

Примечания:

1. Резьбу M135×4 при проектировании новых установок не применять.
2. У переходов 4—150×80, 2—200×100 наружный угол скоса вместо 20° выполнить 25°.
3. У перехода 3—200×100 наружный угол скоса вместо 20° выполнить 30°.

Пример условного обозначения перехода с фланцами, исполнения 4, D_y 65 мм, D'_y 50 мм, на условное давление P_y 100 МПа согласно табл. 1 ГОСТ 22790—89, из стали марки 20ХЗМВФ:

Переход 4—65×50—100—20ХЗМВФ — ГОСТ 22806—83

ИНФОРМАЦИОННЫЕ ДАННЫЕ

1. РАЗРАБОТАН И ВНЕСЕН Министерством химического и нефтяного машиностроения

РАЗРАБОТЧИКИ

Б. И. Вагайцев (руководитель темы); М. И. Миль; Е. Я. Нейман; А. П. Корчагин, канд. техн. наук; А. Д. Головнев

2. УТВЕРЖДЕН И ВВЕДЕН В ДЕЙСТВИЕ Постановлением Государственного комитета СССР по стандартам от 25.11.83 № 5520

3. Срок проверки — 1993 г.

4. ВЗАМЕН ГОСТ 22806—77

5. ССЫЛОЧНЫЕ НОРМАТИВНО-ТЕХНИЧЕСКИЕ ДОКУМЕНТЫ

Обозначение НТД, на который дана ссылка	Номер пункта
ГОСТ 9399—81	2
ГОСТ 9400—81	3
ГОСТ 22790—89	4

6. Переиздание (июль 1991 г.) с Изменением № 1, утвержденным в декабре 1988 г.

7. Ограничение срока действия снято Постановлением Государственного комитета СССР по стандартам от 23.12.88 № 4516